

ООО «МВ-ГРУПП»

ИНН 6679035318

г. Екатеринбург,

ул. Фронтových бригад, д. 15,

строение 4 А, оф. 2.

Смета № 38278

Дата: 15.03.2023

Изделие	3
МП-45, входная группа (холодная), порог 12 мм, тип 02	
Профиль	МП-45
Цвет	RAL 7024 матовый
Ширина, мм	1220
Высота, мм	2390
Вид	снаружи
Вес, кг	61
Стеклопакет 24 мм (4 - 16 - 4), прозрачный, кв.м.	1,24
Сэндвич-панель 24 мм + лист.оцинк.стали 0,4 мм с двух сторон, кв.м.	0,59
Цена, руб.	32 700.00
Количество изделий, шт	1
Площадь изделия, кв.м.	2,92
СУММА, руб.	32 700.00
петли двухсекционные 6 шт, ручка-прямая 500 мм, замок с роликом,	

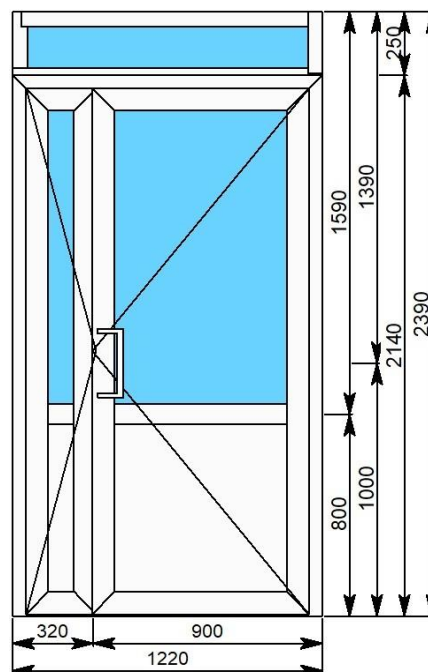

Изделие	4
МП-45, входная группа (холодная), порог 12 мм, тип 02	
Профиль	МП-45
Цвет	RAL 7024 матовый
Ширина, мм	1220
Высота, мм	2380
Вид	снаружи
Вес, кг	61
Стеклопакет 24 мм (4 - 16 - 4), прозрачный, кв.м.	1,23
Сэндвич-панель 24 мм + лист.оцинк.стали 0,4 мм с двух сторон, кв.м.	0,59
Цена, руб.	32 650.00
Количество изделий, шт	1
Площадь изделия, кв.м.	2,9
СУММА, руб.	32 650.00
петли двухсекционные 6 шт, ручка-прямая 500 мм, замок с роликом,	

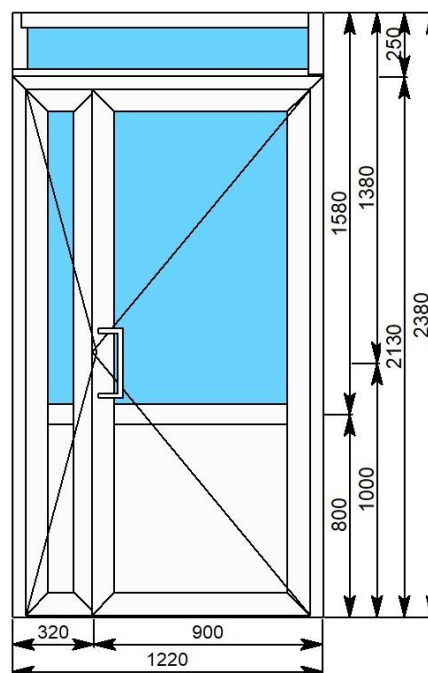

Изделие	5
МП-45, входная группа (холодная), порог 12 мм, тип 02	
Профиль	МП-45
Цвет	RAL 7024 матовый
Ширина, мм	1220
Высота, мм	2360
Вид	снаружи
Вес, кг	60
Стеклопакет 24 мм (4 - 16 - 4), прозрачный, кв.м.	1,21
Сэндвич-панель 24 мм + лист.оцинк.стали 0,4 мм с двух сторон, кв.м.	0,59
Цена, руб.	32 500.00
Количество изделий, шт	1
Площадь изделия, кв.м.	2,88
СУММА, руб.	32 500.00
петли двухсекционные 6 шт, ручка-прямая 500 мм, замок с роликом,	

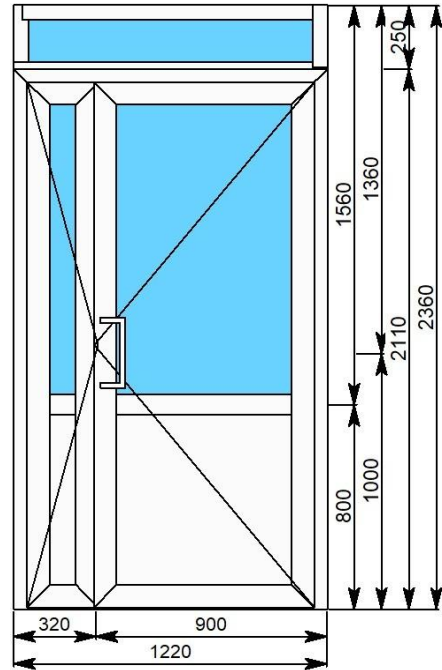

КОМПЛЕКТУЮЩИЕ И РАБОТЫ К ЗАКАЗУ

Доводчик Elementis 603 EN-3, 80 кг, до -30С – 3 шт.	4 500.00
Покраска по RAL 7024 матовый	24 500.00

Всего изделий: 3 шт.
Общая площадь изделий: 12,09 кв.м.

ВСЕГО, включая НДС 20%: 126850.00 руб.
Монтаж, демонтаж, расходники, регулировка
доводчиков, вынос мусора - 30 000, 00 руб.
Нащельники метал RAL 7024 – 3 900,00руб.

ИТОГО Общее: 160750, 00 руб. с НДС

Размеры, конфигурация конструкций предоставлены заказчиком. Все аббревиатуры и сокращения разъяснены и поняты заказчиком. С конфигурацией, размерами ознакомлен и согласен:

Заказчик: _____ м.п

Поставщик: _____ м.п

Цена действительна в течении 3-х рабочих дней с момента расчета.

В случае удорожания материалов возможно увеличение стоимости сметы не более 15 % от текущей.